

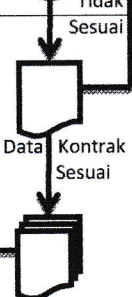

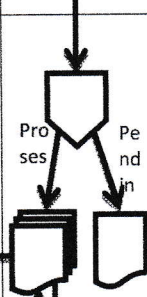



**PEMERINTAH DAERAH KABUPATEN HALMAHERA SELATAN
BADAN PENGELOLA KEUANGAN DAN ASET DAERAH**

No. SOP	34/BPKAD/SOP/2017
Tgl Pembuatan	20 Desember 2017
Tgl Revisi	27 Desember 2017
Tgl Efektif	02 Januari 2018
Disahkan Oleh :	<p>Kepala BPKAD Kabupaten Halmahera Selatan</p>  <p>Aswin Ajam, SE, MM Nip. 19750517-200604 1 022</p>
Nama SOP	Pelaksanaan Verifikasi SP2D DAK Fisik di Aplikasi Omspan

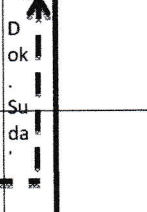
DASAR HUKUM :	KUALIFIKASI PELAKSANA :
1. SK Kepala BPKAD No. 008.B/11/BPKAD/2018 tentang Tim penanggung jawab pelaporan DAK Fisik dan Dana Desa Tahun 2018	1. Kabid Anggaran 2. Kasubid Pelaksanaan Anggaran 3. Staf Anggaran
KETERKAITAN :	PERALATAN PERLENGKAPAN :
1. SOP Pelaksanaan Verifikasi Data RK di Aplikasi Omspan 2. SOP Pelaksanaan Verifikasi Data Kontrak DAK Fisik di Aplikasi Omspan 3. SOP Pelaporan Penyaluran DAK Fisik di Aplikasi Omspan	1. Komputer 2. Printer 3. Alat Tulis 4. Internet 5. Mesin Scan
PERINGATAN :	PENCATATAN DAN PENDATAAN :
Apabila Pelaksanaan Verifikasi SP2D DAK Fisik di Omspan terlambat maka Penyaluran DAK Fisik bertahap tidak bisa dilakukan	Disimpan sebagai data elektronik dan manual

No.	Uraian Prosedur	Pelaksana			Mutu Baku			Ket
		Kabid	Kasubid	Staf	Kelengkapan	Waktu	Output	
1.	Data SP2D DAK Fisik manual dari SKPD pengelola DAK Fisik diterima oleh Staf.				Dokumen Data SP2D	10 Menit	Dokumen Data SP2D	
2.	Staf melakukan pengecekan manual Data SP2D DAK Fisik dengan Data SP2D DAK Fisik di Simda apakah sudah sesuai atau tidak, kalau tidak sesuai maka dikembalikan ke SKPD untuk direvisi dan kalau sudah sesuai maka menyerahkan data SP2D nya kepada Kasubid.				Dokumen Data SP2D, Komputer, Printer, Alat Tulis	±30 Menit	Dokumen Data SP2D	
3.	Kasubid melakukan verifikasi atas Data SP2D manual dengan Data SP2D yang sudah diinput pada Omspan oleh SKPD meliputi No. SP2D, Tanggal SP2D, Nilai SP2D, Capaian Output (%) dan kesesuaian data Kontrak dengan data SP2D, jika sudah sesuai maka akan dilakukan persetujuan Pemda oleh operator admin omspan jika tidak sesuai maka akan disampaikan ke SKPD utk merevisi Data SP2D tsb.				Dokumen Data SP2D, Komputer, Printer, Alat Tulis, Internet	±15 Menit / item Data Kontrak	Dokumen Data SP2D yang sudah disetujui Pemda dalam bentuk hardcopy dan softcopy	
4.	Kabid menerima laporan dokumen Data SP2D yang sudah disetujui Pemda di Aplikasi Omspan untuk di Tanda Tangan oleh Bupati.				Dokumen Data SP2D yang sudah disetujui Pemda	± 3 Hari	Dokumen Data SP2D sudah di TTD Bupati	
5.	Staf mengarsipkan dokumen Data SP2D yang sudah disetujui Pemda dan di Tanda Tangan Bupati dalam bentuk hardcopy maupun softcopy.				Dokumen yang sudah di TTD Bupati dlm bentuk hard& softcopy, Komputer	± 1Jam	Dokumen tersipkan	